

Profildrehsystem PRODEC

Vorteile des PRODEC-Systems:

- Wiederholgenauigkeit $\pm 0,02\text{mm}$
- Extreme Stabilität
- Plattenwechsel in der Maschine möglich
- Keine verlierbaren Kleinteile
- Hochpräzise geschliffene Plattensitze
- Präzision durch Fixierstift



SHELL Werkzeugsysteme GmbH
Boßlerstraße 3
D-73240 Wendlingen a. N.
Telefon: +49 7024 40898-0
Telefax: +49 7024 40898-90
info@schell-werkzeugsysteme.de



SHELL
Werkzeugsysteme



Das PRODEC-RATIOLINE System:

Um Ihre Fertigungskosten zu senken bieten wir Ihnen dieses neue Formstechsystem mit Wechselplatten für Profile von 1-25mm. Die gängigen Größen werden von uns als Halbfabrikate am Lager geführt. Somit sind wir in der Lage die von Ihnen gewünschten Profile nach Werkstück- oder Werkzeugzeichnung kurzfristig zu liefern.

Die Formplatten sind allseitig geschliffen und erlauben höchste Wechselgenauigkeit. Für ein Angebot benötigen wir ihrerseits lediglich eine Werkstück- oder eine entsprechende Profilzeichnung, Sie erhalten von uns daraufhin ein individuelles Angebot mit Preisen sowie einer dazugehörigen Werkzeugzeichnung.

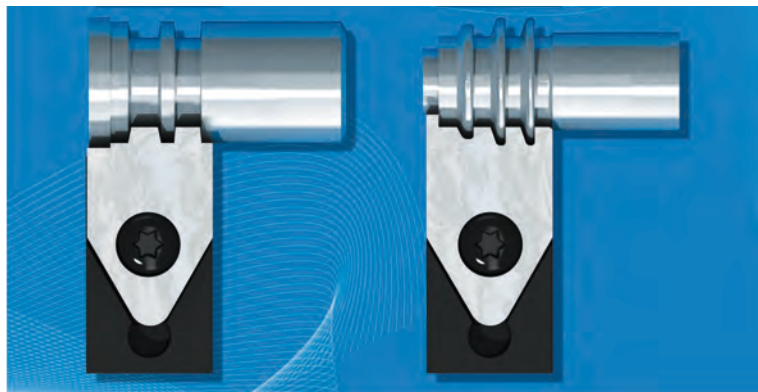

Das PRODEC-HIGHLINE System:

Das patentierte Flachformsystem zeichnet sich durch einen geschliffenen Plattensitz in Kombination mit einem Fixierstift aus. Hierdurch kann der Schneidplattenhalter bei Plattenwechsel in der Maschine bleiben. Die Genauigkeit beim Plattenwechsel ist dabei höher als beim Voreinstellen.

Das einfache Klemmsystem, ohne verlierbare Teile, in Kombination mit der genauen Ausrichtung am Fixierstift, ermöglicht es Ihnen, einen schnellen und exakten Fertigungswechsel durchzuführen. Darüber hinaus vereinfacht sich der Plattenwechsel in beengten Platzverhältnissen durch die Lösbarkeit der Spannpratze von oben oder von unten durch den Halter.

Durch das breite Lagersortiment an Wechselplatten-Rohlingen (verschiedene HM & HSS-Sorten) in unterschiedlichen Höhen kann immer ein Optimum zwischen günstigem Rohling und hoher Wirtschaftlichkeit durch Nachschleifen gefunden werden.

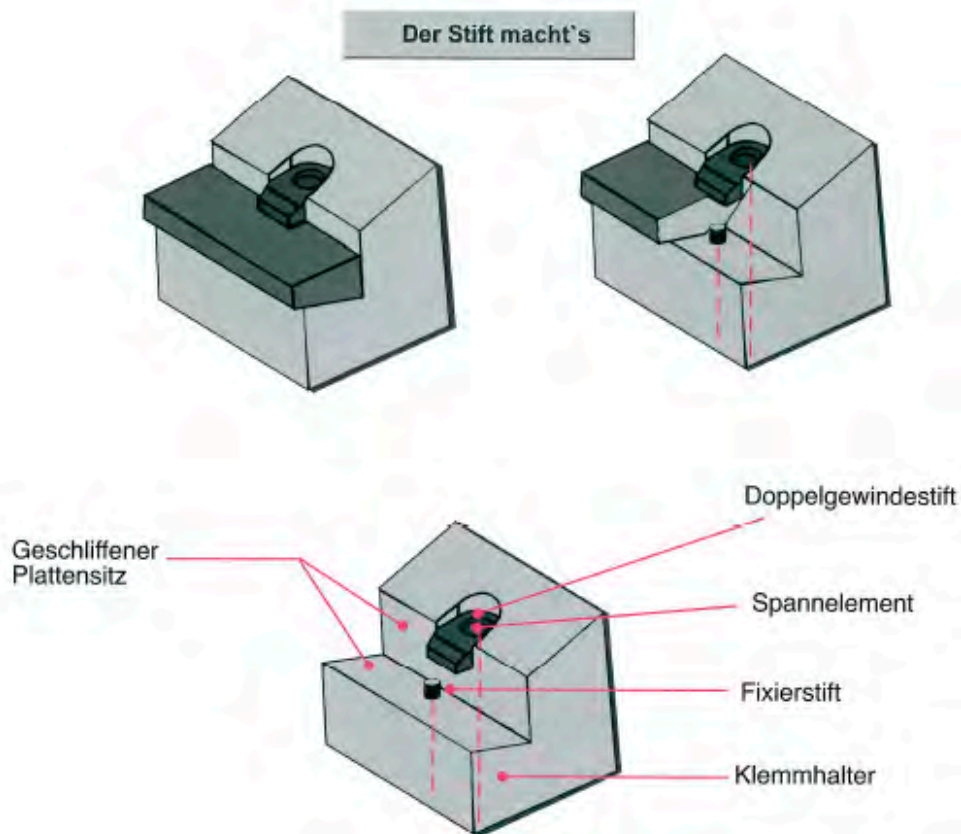

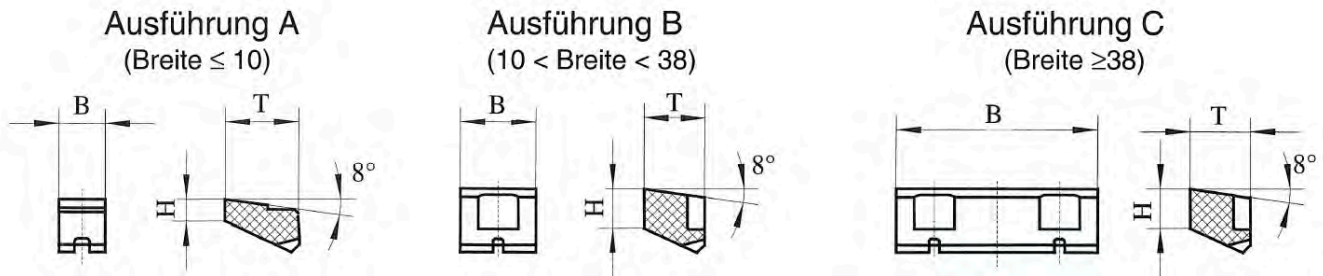

Bestellnummer	Abmessungen			Ausführung
	B	H	T	
W 3006-0300 0000 N	6	3	12	A
W 3008-0300 0000 N	8	3	12	A
W 3010-0300 0000 N	10	3	12	A
W 3012-0300 0000 N	12	3	12	B
W 3014-0300 0000 N	14	3	12	B
W 3016-0300 0000 N	16	3	12	B
W 3018-0300 0000 N	18	3	12	B
W 3020-0300 0000 N	20	3	12	B
W 3025-0300 0000 N	25	3	12	B
W 3028-0300 0000 N	28	3	12	B
W 3032-0300 0000 N	32	3	12	B
W 3038-0300 0000 N	38	3	12	C
W 3045-0300 0000 N	45	3	12	C
W 3010-0800 0000 N	10	8	12	B
W 3012-0800 0000 N	12	8	12	B
W 3014-0800 0000 N	14	8	12	B
W 3016-0800 0000 N	16	8	12	B
W 3018-0800 0000 N	18	8	12	B
W 3020-0800 0000 N	20	8	12	B
W 3022-0800 0000 N	22	8	12	B

Ausführung A
 (Breite ≤ 10)

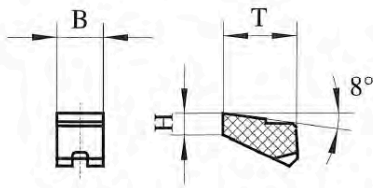

Ausführung B
 ($10 < \text{Breite} < 38$)

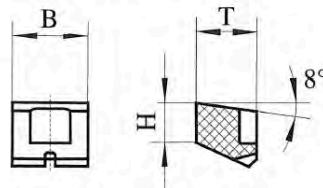

Ausführung C
 (Breite ≥ 38)

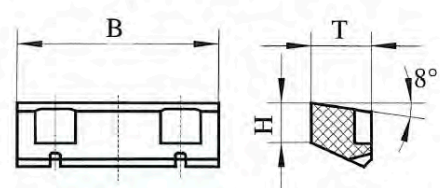

Bestellnummer	Abmessungen			Ausführung
	B	H	T	
W 3025-0800 0000 N	25	8	12	B
W 3032-0800 0000 N	32	8	12	B
W 3038-0800 0000 N	38	8	12	C
W 3045-0800 0000 N	45	8	12	C
W 3010-0715 0000 N	10	7	15	B
W 3012-0715 0000 N	12	7	15	B
W 3014-0715 0000 N	14	7	15	B
W 3016-0715 0000 N	16	7	15	B
W 3020-0715 0000 N	20	7	15	B
W 3025-0715 0000 N	25	7	15	B
W 3032-0715 0000 N	32	7	15	B
W 3038-0715 0000 N	38	7	15	C
W 3045-0715 0000 N	45	7	15	C
W 3060-0715 0000 N	60	7	15	C
W 3025-2018 0000 N	25	20	18	B
W 3032-2018 0000 N	32	20	18	B

Ausführung A (Breite ≤ 10):

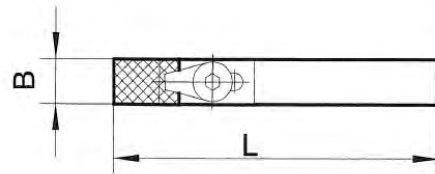
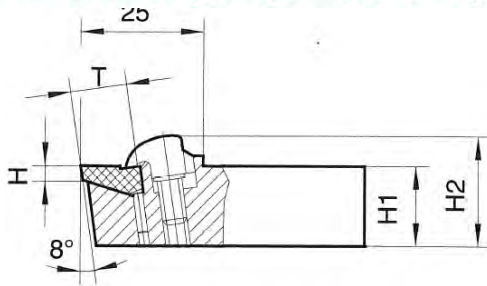

Ausführung B (10 < Breite < 38):

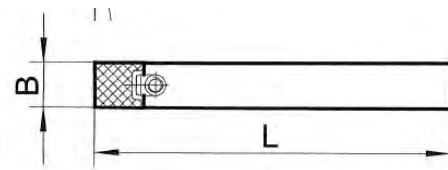
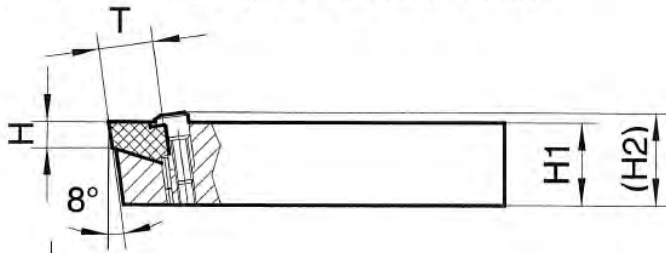

Ausführung C: (Breite ≥ 38)

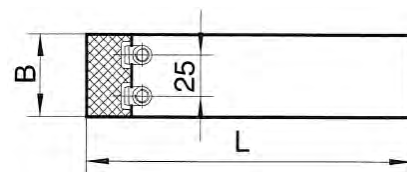
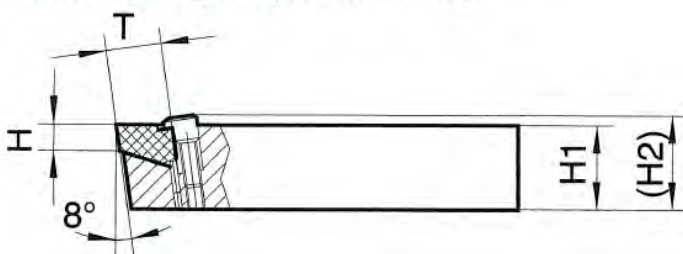

Bestellnummer	Abmessungen						Ausführung
	B	H1	H2	L	H	T	
H 3006-1606 0003 N	6	16	21	125	3	12	A
H 3008-1608 0003 N	8	16	23	125	3	12	A
H 3010-1610 0003 N	10	10	23	125	3	12	A
H 3012-1212 0003 N	12	12	14	150	3	12	B
H 3012-1612 0003 N	12	16	14	150	3	12	B
H 3012-2012 0003 N	12	20	22	150	3	12	B
H 3012-2512 0003 N	12	25	27	150	3	12	B
H 3014-1614 0003 N	14	16	18	150	3	12	B
H 3014-2014 0003 N	14	20	22	150	3	12	B

Bestellnummer	Abmessungen						Ausführung
	B	H1	H2	L	H	T	
H 3014-2514 0003 N	14	25	27	150	3	12	B
H 3016-1616 0003 N	16	16	18	150	3	12	B
H 3016-2016 0003 N	16	20	22	150	3	12	B
H 3016-2516 0003 N	16	25	27	150	3	12	B
H 3020-2020 0003 N	20	20	22	150	3	12	B
H 3020-2520 0003 N	20	25	27	150	3	12	B
H 3025-2525 0003 N	25	25	27	150	3	12	B
H 3045-2545 0003 N	45	25	27	150	3	12	C
H 3014-2014 0008 N	14	20	--	150	8	12	B
H 3014-2514 0008 N	14	25	--	150	8	12	B
H 3016-2016 0008 N	16	20	--	150	8	12	B
H 3016-2516 0008 N	16	25	--	150	8	12	B
H 3020-2020 0008 N	20	20	--	150	8	12	B
H 3020-2520 0008 N	20	25	--	150	8	12	B
H 3025-2025 0008 N	25	20	--	150	8	12	B
H 3025-2525 0008 N	25	25	--	150	8	12	B
H 3025-3225 0008 N	25	32	--	150	8	12	B
H 3032-2032 0008 N	32	20	--	150	8	12	B
H 3032-2532 0008 N	32	25	--	150	8	12	B
H 3032-3232 0008 N	32	32	--	150	8	12	B
H 3045-2545 0008 N	40	25	--	150	8	12	C
H 3010-2010 0715 N	10	20	--	150	7	15	A
H 3014-2014 0715 N	14	20	--	150	7	15	B
H 3014-2514 0715 N	14	25	--	150	7	15	B
H 3016-2016 0715 N	16	20	--	150	7	15	B
H 3020-2020 0715 N	20	20	--	150	7	15	B
H 3025-2025 0715 N	25	210	--	150	7	15	B
H 3032-2532 0715 N	32	25	--	150	7	15	B
H 3045-2045 0715 N	45	20	--	150	7	15	C
H 3060-2560 0715 N	60	25	--	150	7	15	C



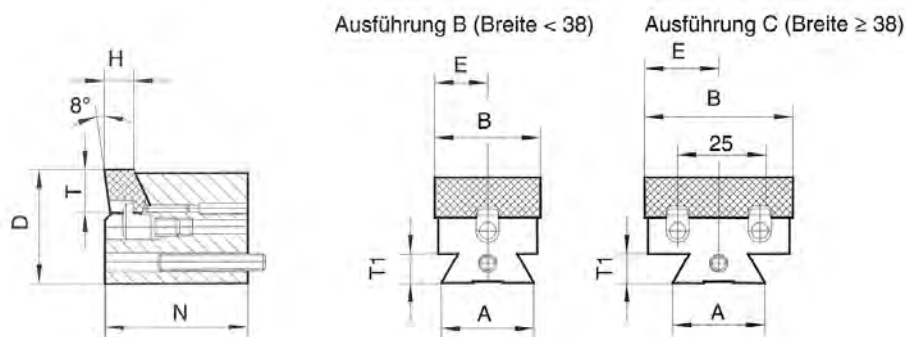

Automatenhalter N für Gildemeister- und Schütte-Drehautomaten

Bestellnummer	Abmessungen								Ausführung
	A	N	T1	D	B	H	T	E	
H 3016-0812 A20 N30	20	30	7	32	16	8	12	8	B
H 3020-0812 A20 N30	20	30	7	32	20	8	12	10	B
H 3025-0812 A20 N30	20	30	7	32	25	8	12	12,5	B
H 3025-0812 A20 N40	20	40	7	32	25	8	12	12,5	B
H 3032-0812 A20 N40	20	40	7	32	32	8	12	16	B
H 3025-0812 A20 N50	20	50	7	32	25	8	12	12,5	B
H 3014-0812 A28 N30	28	30	9	32	14	8	12	7	B
H 3025-0812 A28 N30	28	30	9	32	25	8	12	12,5	B
H 3014-0812 A28 N40	28	40	9	32	14	8	12	7	B
H 3016-0812 A28 N40	28	40	9	32	16	8	12	8	B
H 3020-0812 A28 N40	28	40	9	32	20	8	12	10	B
H 3025-0812 A28 N40	28	40	9	32	25	8	12	12,5	B
H 3032-0812 A28 N40	28	40	9	32	32	8	12	16	B
H 3038-0812 A28 N40	28	40	9	32	38	8	12	19	C
H 3045-0812 A28 N40	28	40	9	32	45	8	12	22,5	C
H 3016-0715 A28 N40	28	40	9	32	16	7	15	8	B
H 3025-0715 A28 N40	28	40	9	32	25	7	15	12,5	B
H 3032-0715 A28 N40	28	40	9	32	32	7	15	16	B
H 3045-0715 A28 N40	28	40	9	32	45	7	15	22,5	C
H 3020-0812 A28 N50	28	50	9	32	20	8	12	10	B
H 3025-0812 A28 N50	28	50	9	32	25	8	12	12,5	B
H 3032-0812 A28 N50	28	50	9	32	32	8	12	16	B
H 3045-0812 A28 N50	28	50	9	32	45	8	12	22,5	C
H 3032-0715 A28 N50	28	50	9	32	32	7	15	16	B
H 3032-0812 A40 N45	40	40	11	40	32	8	12	16	B
H 3045-0812 A40 N45	40	45	11	40	45	8	12	22,5	C
H 3032-0715 A40 N50	40	50	11	32	32	7	15	16	B
H 3045-0715 A40 N50	40	50	11	40	45	7	15	22,5	C



Automatenhalter R/L für Gildemeister- und Schütte-Drehautomaten

Bestellnummer	Abmessungen								Ausführung
	A	N	T1	D	B	H	T	E	
H 3025-0812 A20 R 30	20	30	7	32	25	8	12	18	B
H 3014-0812 A20 R 40	20	40	7	32	14	8	12	12,5	B
H 3014-0812 A20 R 50	20	50	7	32	14	8	12	12,5	B
H 3025-0812 A20 L 50	20	30	7	32	25	8	12	18	B
H 3014-0812 A28 R 30	28	30	9	32	14	8	12	18	B
H 3016-0812 A28 R 30	28	30	9	32	16	8	12	18	B
H 3020-0812 A28 R 30	28	30	9	32	20	8	12	18	B
H 3014-0812 A28 R 40	28	40	9	32	14	8	12	18	B
H 3016-0812 A28 R 40	28	40	9	32	16	8	12	18	B
H 3020-0812 A28 R 40	28	40	9	32	20	8	12	18	B
H 3025-0812 A28 R 40	28	40	9	32	25	8	12	18	B
H 3014-0812 A28 R 50	28	50	9	32	14	8	12	18	B
H 3025-0812 A28 R 50	28	50	9	32	25	8	12	18	B
H 3025-0812 A28 L 50	28	50	9	32	25	8	12	18	B
H 3032-0812 A28 R 50	28	50	9	32	32	8	12	18	B
H 3014-0812 A40 R 50	40	50	11	35	14	8	12	22,5	B
H 3025-0812 A40 R 50	40	50	11	35	25	8	12	22,5	B
H 3032-0812 A40 R 50	40	50	11	35	32	8	12	22,5	B
H 3025-0715 A40 R 50	40	50	11	40	45	7	15	30	C
H 3025-0715 A40 L 50	40	50	11	40	45	7	15	30	C
H 3038-0812 A50 R 45	50	45	13	40	38	8	12	34,5	C
H 3045-0812 A50 R 45	50	45	13	40	45	8	12	31	C
H 3014-0812 A50 R 50	50	50	13	40	14	8	12	27,5	B
H 3025-0812 A50 R 50	50	50	13	40	25	8	12	27,5	B

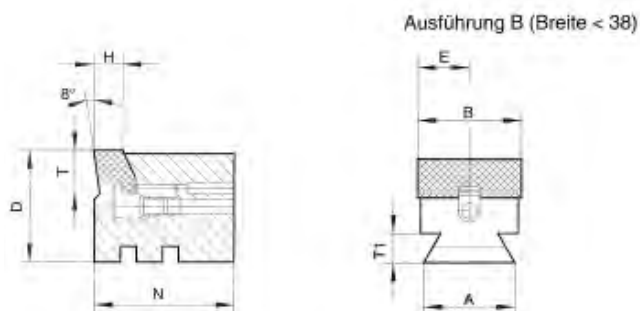

Automatenhalter N für TORNOS-Drehautomaten

Bestellnummer	Abmessungen								Ausführung
	A	N	T1	D	B	H	T	E	
H 3014-0800 0422 N	22	35	7,5	30	14	8	12	7	B
H 3016-0800 0422 N	22	35	7,5	30	16	8	12	8	B
H 3020-0800 0422 N	22	35	7,5	30	20	8	12	10	B
H 3025-0800 0422 N	22	35	7,5	30	25	8	12	12,5	B

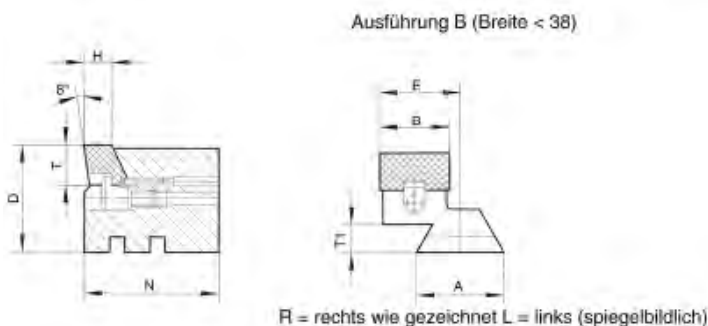

Automatenhalter R/L für TORNOS-Drehautomaten

Bestellnummer	Abmessungen								Ausführung
	A	N	T1	D	B	H	T	E	
H 3014-0800 0422 R	22	35	7,5	30	14	8	12	22	B
H 3014-0800 0422 L	22	35	7,5	30	14	8	12	22	B
H 3016-0800 0422 R	22	35	7,5	30	16	8	12	23	B
H 3016-0800 0422 L	22	35	7,5	30	16	8	12	23	B
H 3018-0800 0422 L	22	35	7,5	30	18	8	12	23	B
H 3020-0800 0422 R	22	35	7,5	30	20	8	12	22	B
H 3020-0800 0422 L	22	35	7,5	30	20	8	12	22	B
H 3025-0800 0422 R	22	35	7,5	30	25	8	12	22	B
H 3025-0800 0422 L	22	35	7,5	30	25	8	12	22	B

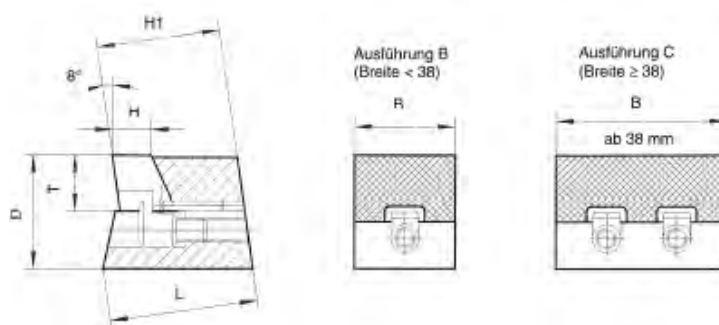

Automatenhalter R/L für Index- und Traub-Drehautomaten

Bestellnummer	Typ	Abmessungen					
		B	H	T	L	D	H1
H 3014-0300 0125	B 25	14	3	12	24	20	20
H 3020-0300 0125	B 25	20	3	12	24	20	20
H 3025-0300 0125	B 25	25	3	12	24	20	20
H 3014-0800 0125	B 25	14	8	12	24	20	20
H 3016-0800 0125	B 25	16	8	12	24	20	20
H 3020-0800 0125	B 25	20	8	12	24	20	20
H 3025-0800 0125	B 25	25	8	12	24	20	20
H 3032-0800 0125	B 25	32	8	12	24	20	20
H 3038-0800 0125	B 25	38	8	12	24	20	20
H 3045-0800 0125	B 25	45	8	12	24	20	20
H 3014-0300 0142	B 42	14	3	12	26	26	20
H 3016-0300 0142	B 42	16	3	12	26	26	20
H 3020-0300 0142	B 42	20	3	12	26	26	20
H 3025-0300 0142	B 42	25	3	12	26	26	20
H 3012-0800 0142	B 42	12	8	12	26	26	20
H 3014-0800 0142	B 42	14	8	12	26	26	20
H 3016-0800 0142	B 42	16	8	12	26	26	20
H 3020-0800 0142	B 42	20	8	12	26	26	20
H 3025-0800 0142	B 42	25	8	12	26	26	20
H 3032-0800 0142	B 42	32	8	12	26	26	20
H 3045-0800 0142	B 42	45	8	12	26	26	20
H 3016-0715 0142	B 42	16	7	15	26	29	20
H 3020-0715 0142	B 42	20	7	15	26	29	20
H 3025-0715 0142	B 42	25	7	15	26	29	20
H 3032-0715 0142	B 42	32	7	15	26	29	20
H 3038-0715 0142	B 42	38	7	15	26	29	20
H 3045-0715 0142	B 42	45	7	15	26	29	20
H 3060-0715 0142	B 42	60	7	15	26	29	20

Planstechhalter mit Rundschaft:

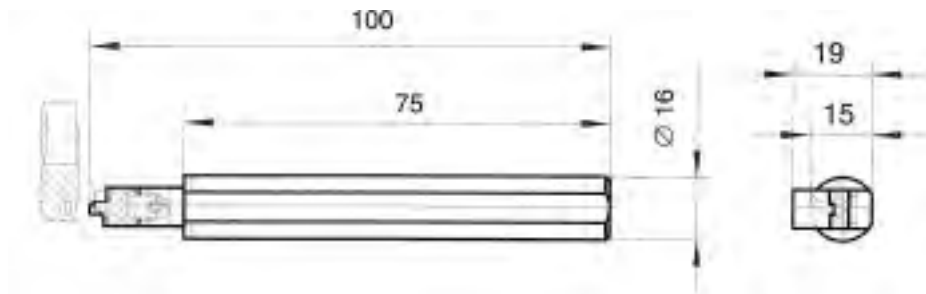

Flachformbohrstangen:

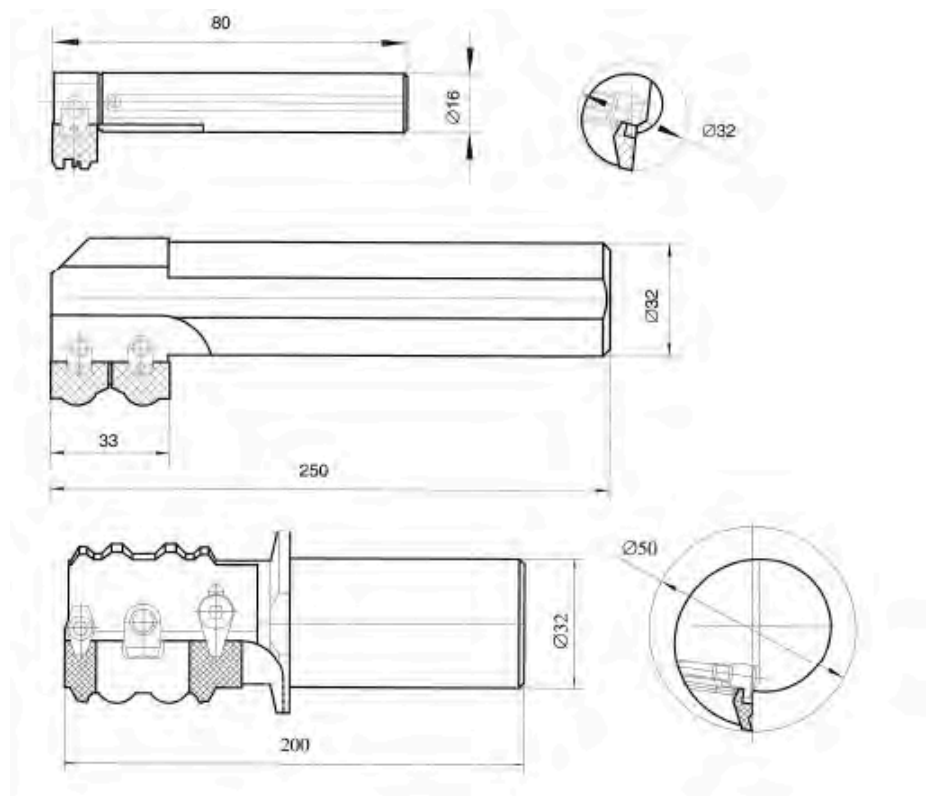

Kundendaten	Datum:
Firma:	Ansprechpartner:
Strasse:	E-Mail:
Postleitzahl:	Ort:
Telef.:	Fax:

Werkzeugdaten: (siehe Seiten 7-12)

Flachform-Halter: H 30 _____ Stückzahl: _____

Schrotthalter
 INDEX-Halter
 SCHÜTTE-Halter
 TORNO5-Halter

Flachform-Einsatz: W 30 _____ Stückzahl: _____

Höhe 3 mm
 Höhe 7 mm
 Höhe 8 mm

Toleranzklasse für tolerierte Maße: +0,01 +0,03 - _____

Hartmetallqualität: K 10 Γ _____ Beschichtung: ja nein

Sonstiges:

Maschinen-Hersteller: _____ Vorbearbeitung:

Maschinen-Typ: _____ Fertigbearbeitung:

Lage: 1 2 3 4 5 6 7 Stechrichtung: radial

Drehzahl: _____ U/min axial

Verschub: _____ mm/U Inneneinschnitt

Drehrichtung **Stechposition**

Rechts Links

Halter steht über Kopf

Zeichnungsnummer: _____

Bitte gewünschte Bearbeitung in Zeichnung markieren!

Absteckschleife: _____

Bitte in Werkstückzeichnung mit „XXX“ eintragen!

Absteckbreite: _____ mm

Werkstoff: _____

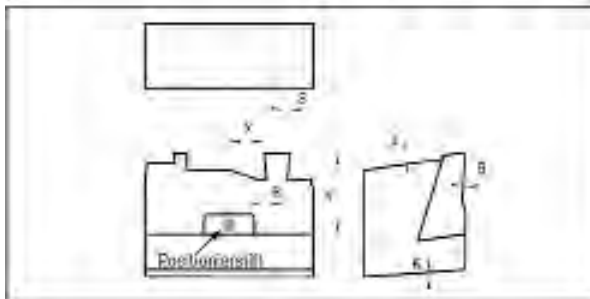

A = Stirnwinkel: _____ °

B = Spornwinkel: _____ °

S = Seitenfrenkwinkel: _____ °

R = Radialfrenkwinkel: _____ °

K = Kippwinkel (bei Hartmetall-Messwerk): _____ °

X = seitliche Position: _____ mm

Y = maximale Plattentiefe: _____ mm